

Návod k použití saunových kamen HELO CUP 30, 45, 60, 80, 90



INSTALACE SAUNOVÝCH KAMEN

Instrukce pro instalování a upevnění saunových kamen najdete na další straně. Při instalování dbejte na:

- Vnitřní stěny musí být vyhotoveny z kvalitního dřeva např.: Severský smrk, Osika, Cedr nebo Hemlock.
- Ujistěte se zda se rozměry shodují s rozměry zadanými v tabulce.
- Nezapomeňte že strop a stěny sauny jsou dřevěné a proto hořlavé.
- Ujistěte se, že stěna sauny v místě kam montujete kamna je dostatečně zpevněná.
- V sauně mohou být namontována maximálně jedna kamna.
- Ochranná ohrádka pro kamna musí být namontována v určených vzdálenostech a nesmí být celistvá.
- Před instalací zkontrolujte zda napětí v el. síti odpovídá typu kamen a zda její výkon v kW odpovídá objemu sauny (1kW Výkonu na 1m³ objemu sauny).
- Seznamte se se všemi body manuálu.

MONTÁŽ SAUNOVÝCH KAMEN:

Vyvrtejte 4 závěsné díry, použijte 3,5 mm vrták. Hlavička šroubu by měla trčet přibližně 3mm z povrchu stěny.

Ujistěte se, že šrouby jsou upevněny přes měkké dřevo saunového obložení do pevné desky určené na samotné nesení kamen. Zavěste saunová kamna na šrouby. Upevněte spodní šrouby tak, abyste zajistily saunová kamna v požadované pozici. Znovu zkontrolujte vzdálenosti kamen od všech hořlavých předmětů a ujistěte se, že jsou dodrženy minimální vzdálenosti, uvedené v tomto návodu.

MOŽNOST VÝBĚRU OVLÁDACÍHO PANELU VPRAVO NEBO VLEVO:

Kamna se dodávají s časovačem termostatem vředu. Pokud je třeba, je možné přesunout ovládací panel na pravý nebo levý bok. (obr. 4).

1. Obráťte saunová kamna a odmontujte spodní panel.
2. Odmontujte ovládací prvky (3) pro termostat (2) a časovač (1), tím je přímo vytáhnete.
3. Odšroubujte ty šrouby, které drží časovač i termostat.
4. Odmontujte podkladový panel z přední části kamen.
5. Přesuňte časovač (1) a termostat (1) na stranu. Podkladový panel (5) instalujte s použitím Šroubů z termostatu a časovače.
6. Zatlačte ovládací prvky na nové místo.

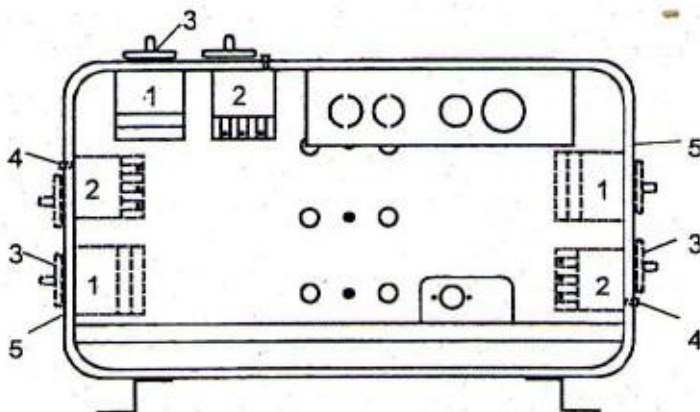

VENTILACE V SAUNĚ

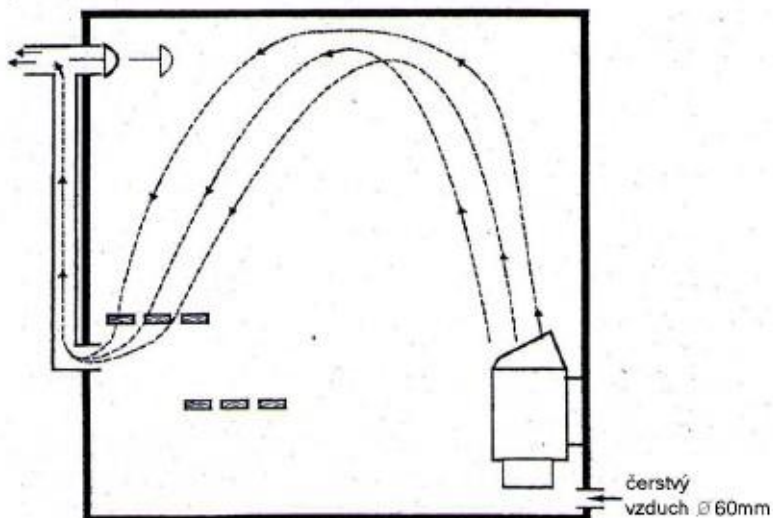

Na to aby bylo Vaše saunování dokonale bezpečné, zdravé a uvolňující, musí být saunová místnost správně odvětraná. Vstupující vzduch by měl být, pokud možno vedený pod saunovými kamny. Tento otvor by měl mít průměr alespoň 60mm.

Vystupující vzduch by měl být, pokud možno vedený z opačné stěny, pokud možno co nejdál od otvoru pod kamny. Větrací otvor pro vycházející vzduch by měl být alespoň dvojnásobkem průměru ventilačního otvoru pro vstupující vzduch pod kamny.

Důležitost správného větrání v sauně

Nesprávné větrání v sauně může vést k přehřívání podlahy a lavic, opálení stěn a stropu /stálému spouštění tepelné pojistky/. Proto Vás žádáme, abyste důsledně dodržovali instrukce pro větrání v sauně. Větrák na odvod horkého vzduchu upravte tak, aby během saunování mohl odvádět 6-8m³ vzduchu na osobu a hodinu. Otvor pro odvod vzduchu by nikdy neměl vést přímo na čerstvý vzduch.

Mechanické odvětrání nedoporučujeme, protože nesprávně nastavený výkon může způsobit nebezpečí požáru.

Saunové dveře a kamna na té stejné stěně. Cirkulace vzduchu vytvářená dveřmi by měla pracovat společně s horkým vzduchem vytvářená kamny. Pro usnadnění této činnosti by měla být kamna umístěna na téže stěně jako dveře, jsou-li zvláštní okolnosti neumožňující umístit kamna na tuto stěnu, umístěte je alespoň co nejbliž k nim.

PŘIPOJENÍ KAMEN

Použitý kabel musí být nehořlavý, silikónový (VO5 SS – F). Stejně ostatní kabely, které jsou připojeny ke kamnům (například pro světlo nebo přerušovací obvod pro jiná elektrická zařízení) by měly být stejného typu a mít stejné zapojení jako výše uvedený typ.

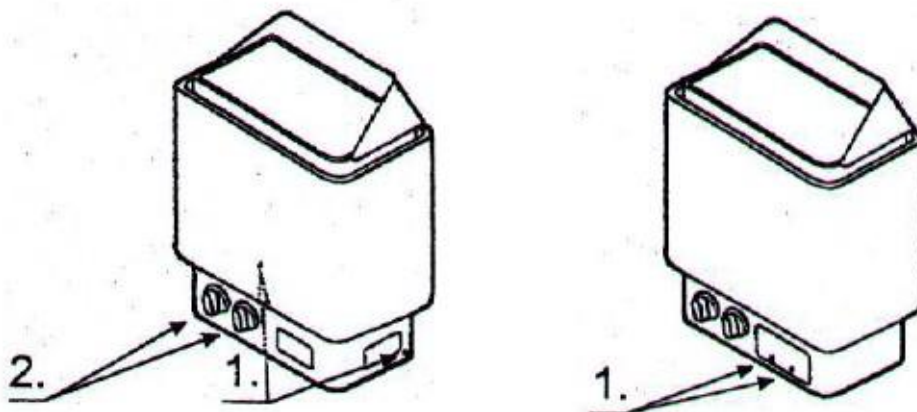

Na zapojení kamen s celistvou zádí do el. sítě použijte následující postup:

- Odstraňte ovládací prvky (2) tak že je přímo vytáhnete
- Odšroubujte šrouby na obou stranách kamen (I)
- Odstraňte spodní kryt kamen
- Zapojte kamna
- Nasad'te spodní kryt kamen zpět
- Upevněte ho šrouby (I)
- Zatlačte ovládací prvky zpět na místo (2)

Na zapojení kamen s dělenou zadní částí do el. sítě použijte následující postup:

- Vyšroubujte šrouby (I) z tabulky označující typ kamen.
- Odstraňte tabulku.
- Zapojte kamna.
- Našroubujte tabulku zpět na místo.

NASTAVENÍ TEPLoty

Nastavte ovládání termostatu na požadovanou teplotu. Sauna bude na požadovanou teplotu vyhřátá přibližně za 30 až 60 minut v závislosti na velikosti a konstrukce sauny. Suché a vlhké sauny jsou formy, jejichž minulost sahá do dávné minulosti.

Tyto horké lázně jsou nejlépe při teplotách 70-90 °C.

OCHRANA PROTI PŘEHŘÁTÍ

Pokud z jakéhokoliv důvodu teplota vzduchu v sauně překročí povolenou hranici, ochranná pojistka automaticky vypne kamna z elektrické sítě. Když se kamna opět vychladí, můžete je znovu pustit, pokud stisknete tlačítko reset. Tlačítko reset se nachází na kamnech pod krytem ovládacího panelu vedle ovládání termostatu a stisknete ho tak, že prostrčíte delší šroubovák přes otvor. Pokud mají kamna spodní část z jednoho kusu, tak to musí být nejprve odmontována. Před tím než aktivujete tlačítko reset, doporučujeme Vám prověřit příčinu aktivace tepelné pojistky.

ČASOVÁ PŘEDVOLBA

Ovládací prvek časové předvolby, který ji zároveň spouští, automaticky vypne kamna v nastaveném čase. Nastavení 4+8 hodin časové předvolby. Časový spínač dovoluje 1 až 8 hodin časové předvolby s maximální dobou provozu 4 hodiny.

Pokud chcete saunu použít ihned, nastavte ovládání kdekoli mezi 1. a 4.hodinou a kamna se ihned zapnou.

SAUNOVÉ KAMENY

Saunové kameny mohou být zaprášené, doporučujeme je krátce opláchnout, než je vložíte do kamen. Vložte největší kameny až na dno. Neukládejte kameny příliš blízko sebe, ale uložte je tak, abyste mezi nimi zajistily dostatečnou cirkulaci vzduchu. Aby se zabránilo případnému poškození kamen nebo zranění, používejte pouze osvědčené kameny vulkanického původu. Ihned kameny vyměňte, pokud zjistíte, že praskají. Pokud nechcete, aby byl vzduch v kabině suchý, vlhkost při saunování získáte poléváním kamenů. Tímto způsobem dosáhnete relativní vlhkost 10 – 25%. Do vody, kterou se polévají kameny, můžete přidat saunové esence.

Upozornění: Nikdy nenalévejte saunové esence přímo na kameny! Je potřeba je vždy smíchat s vodou.

DOPORUČENÍ PŘI VÝSTAVBĚ SAUNY

- obklad z kvalitního dřeva (severský smrk, hemlock, osika, pinie, abachi ...)
- 45-100 mm minerální vata jako tepelná izolace, přibližně 20mm vzduchová mezera mezi izolací a vnější stěnou.
- 10-12 mm dřevěný obklad na stěnách a stropě.
- Uchycení, neklouzavá podlahová krytina, na stěnách za obkladem vytažená do výšky 50mm.
- Otvor pro přívod vzduchu – měl by být na něm uzávěr z vnější strany.
- Na otvoru pro odvod vzduchu může být pohyblivá záklopka.
- Lavice z min. 22 mm tlustého bez uzlového mat. / abachi, osika, lípa /.
- Odpadní kanál/ měl by být ve veřejných saunách.

JAK MÍT ZE SAUNOVÁNÍ CO NEJVÍCE

- před saunováním se vždy osprchujte
- vezměte si ručník, na který si sednete. Zůstaňte v sauně jen do té doby, dokud se cítíte příjemně. Potom se jděte zchladit studenou sprchou.
- buďte tolerantní k ostatním v sauně. Nezvyšujte teplotu vyšší, než je ostatním příjemná.
- malé děti milují saunu. Dovolte jim šplouchat se ve vědru s vodou na zemi nebo na nižších lavicích, kde je o něco chladnější. Ale pamatujte, nespouštějte je z očí.
- po sauně se důkladně osprchujte studenou vodou
- nikdy se neoblékejte hned po sauně. Způsobilo by to pouze další pocení. Odpočiňte si, dejte si něco chlazené a vychutnávejte příjemné pocity. Neoblékejte se, dokud Vaše tělo nezchladne a póry se opět nezavřou.

UPOZORNĚNÍ!

- Nezakrývejte saunová kamna. Riskujete vznik požáru.
 - Nedotýkejte se vrchní části kamen. Můžete se popálit.
 - Nesprávné větrání nebo nesprávné umístění kamen může za určitých okolností vést k nadměrnému vysoušení dřeva.
 - Podlahu v sauně pokryjte neklouzavým materiálem
 - Saunu nikdy nevystříkávejte
 - Saunové dveře se musí otevírat ven. Musí se dát otvírat pouze lehkým tlakem/dotykem/.
 - Saunu nepoužívejte na nic jiného jen na saunování
 - Nezapojujte v sauně více než jedno kamna kromě případu, že zapojujete kamna dvojité.
 - Na polévání kamenů používejte pouze běžnou pitnou vodu a esence doporučené výrobcem, jiné mohou způsobit požár. Esence vždy zřed'te vodou podle doporučeného ředění, nikdy je nelijte přímo na kameny nezředěné!
 - Malé děti nikdy nenechávejte v sauně nehlídané.
 - Saunování není vždy vhodné pro osoby s narušeným zdravím /konzultujte s lékařem/.
 - Tyto informace vložte na bezpečné místo.
-

MINIMÁLNÍ VZDÁLENOSTI

kW	saunová kabína		minimální vzdálenost v mm od:							min. vzdálenost uchytenia pece		kamere (kg)	pripojenie k el. sieti typ kábla VO5 SS-F (mm ²)
	objem	výška	bočná stena A	lavice D	strop F	podlaha K	výklenok E	B	J				
4.5	3-6	1900	50	80	1200	120	580	70	390	15	5 x 1.5		
6.0	5-9	1900	70	100	1250	120	650	90	390	23	5 x 1.5		
8.0	8-13	1900	100	150	1250	120	750	120	390	23	5 x 2.5		
9.0	9-14	1900	100	150	1250	120		120	390	23	5 x 2.5		

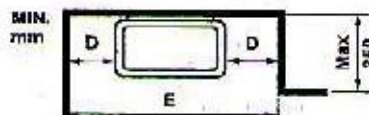
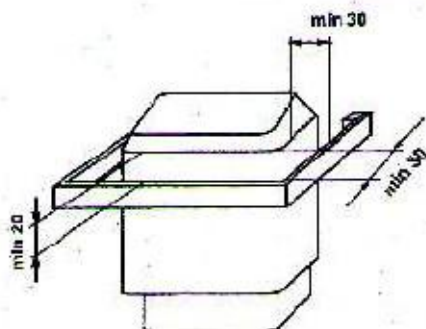
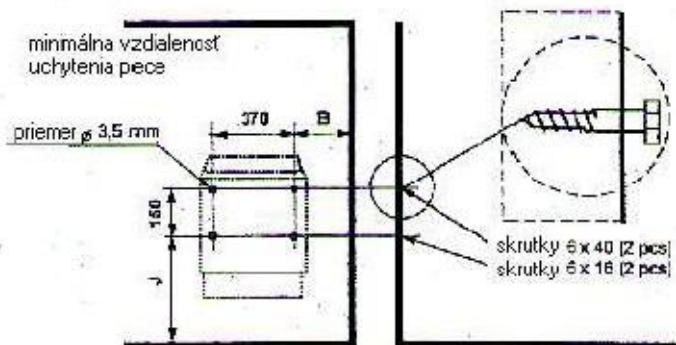
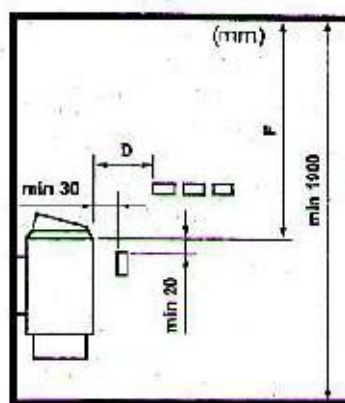
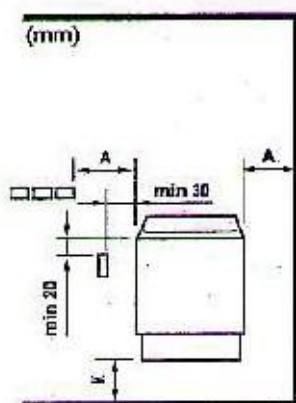

NĚKOLIK PRAKTICKÝCH RAD:

- nedělejte žádný otvor nad saunovým stropem.
- pokud máte na dveřích sauny nebo stěně okno, spodní část rámu nalakujte a spoj mezi sklem a dřevem vytmelte silikonovým tmelem. Zabráníte tak, aby kondenzovaná pára ze skla poškozovala dřevo.
- práh a kliku /z vnější strany/ na dveřích do sauny nalakujte lodním lakem. Snadněji se budou udržovat v čistotě.
- palubovku dávejte na podlahu, použijte v případě, pokud je podlaha kluzká. Palubovka je nepraktická a prodlužuje dobu vyschnutí a rozlité vody.
- nikdy nenechávejte dřevěné vědro v sauně po saunování.
- předtím, než saunu poprvé použijete, roztopte na 90 °C a nechejte kamna běžet aspoň hodinu. Odstraníte tak ze sauny vůni novosti.
- pravidelně saunu čistěte. Lavice a dlažbu umyjte měkkým mýdlem. Je to jemné čisticí a zanechává příjemnou vůni.

4,5 - 8 kW pec

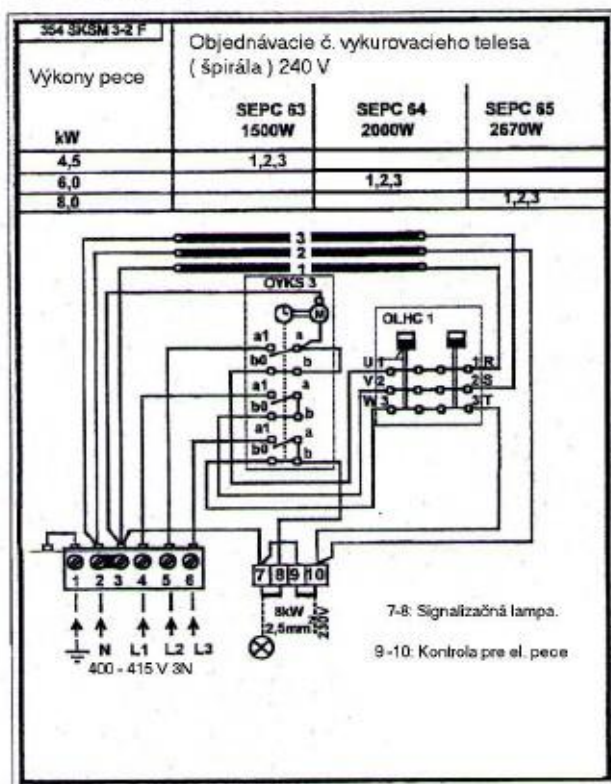

9 kW pec

